

INSTRUCTIONS

Istruzioni - Gebrauchsanweisungen - Instructions - Instrucciones

EN - IMPORTANT, KEEP FOR FUTURE REFERENCE: READ CAREFULLY

IT - IMPORTANTE, CONSERVARE PER RIFERIMENTO FUTURO:

LEGGERE ATTENTAMENTE

DE - WICHTIG, ZUM SPÄTEREN GEBRAUCH AUFBEWAHREN:

SORGFÄLTIG LESEN

FR - IMPORTANT, À CONSERVER POUR TOUTE RÉFÉRENCE FUTURE:

LISEZ ATTENTIVEMENT

ES - IMPORTANTE, CONSÉRVELO PARA FUTURAS CONSULTAS: LEA

ATENTAMENTE

EN - Intended use: Contract: Hotels, bars and restaurants.

IT - Destinazione d'uso: Contract: Hotel, bar e ristoranti.

DE - Verwendungszweck: Contract bereich: Hotels, Bars und Restaurants.

FR - Utilisation prévue: Contract: Hôtels, bars et restaurants.

ES - Uso previsto: Contract: Hoteles, bares y restaurantes.

EN - Compliant with the rule: EN 1730:2012 - EN 15372:2016, level L3

IT - Conforme alla norma: EN 1730:2012 - EN 15372:2016, livello L3

DE - Mit der Regel konform: EN 1730:2012 - EN 15372:2016, Stufe L3

FR - Conforme à la norme: EN 1730:2012 - EN 15372:2016, niveau L3

ES - Conforme a la norma: EN 1730:2012 - EN 15372:2016, nivel L3

EN - ⚠ Position the top (1) on a smooth, scratch-resistant surface.

Fix the threaded bars (2) with the flattened side in the cast sections of the top (1).

IT - ⚠ Posizionare il ripiano (1) su una superficie liscia e antigraffio. Avvitare le barre filettate (2), dal lato con la schiacciatura, nelle fusioni del ripiano (1).

DE - ⚠ Die platte (1) auf eine glatte Oberfläche legen. Die Gewindestangen (2) nach der gedruckten Seite, in der Gußteile der Tischplatte (1) einsetzen bzw. verschrauben.

FR - ⚠ Positionner le plateau (1) sur une surface lisse et anty rayures. Visser les tiges filettées (2), du côté écrasé, dans les fusions du plateau (1).

ES - ⚠ Poner el sobre de mesa (1) arriba de una superficie lisa y antirrayas. Atornillar las varillas enroscadas (2) por el lado aplastado en las fusiones del sobre de mesa (1).

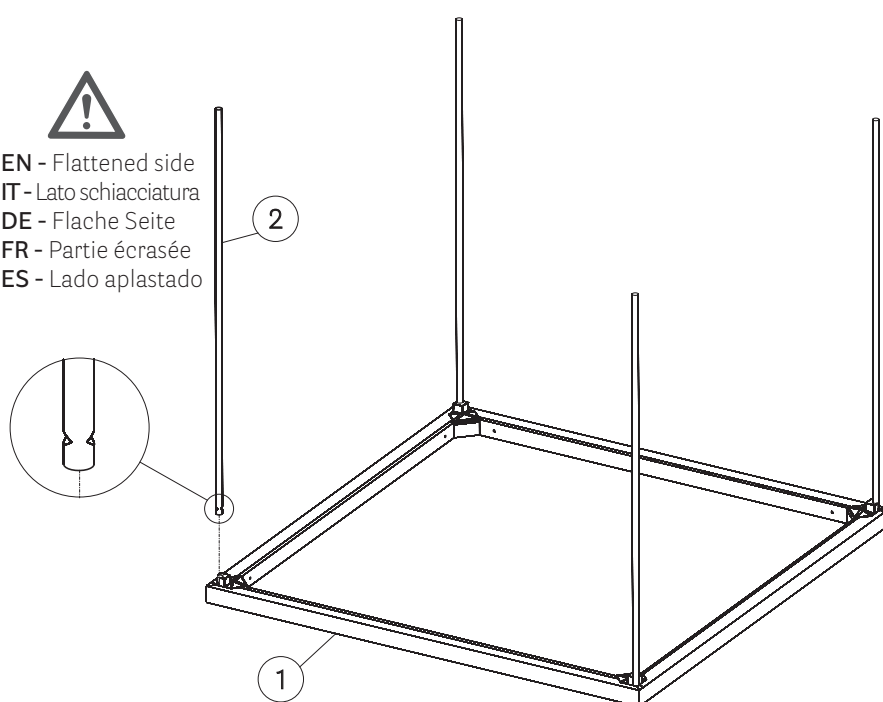

EN - Fix the legs (3) and the inserts (4) and fasten them with the self-blocking nuts (5).

IT - Posizionare le gambe (3), gli inserti (4) e serrare il tutto con i dadi autobloccanti (5).

DE - Die Beine (3) und die Einsätze (4) positionieren und die Teile mit selbst-sichernden Muttern (5) festschrauben.

FR - Positionner les pieds (3), les inserts (4) et serrer tout avec les écrous à blocage automatique (5).

ES - Poner las patas (3), los insertos (4) y montar todo con las tuercas de cierre automático (5).

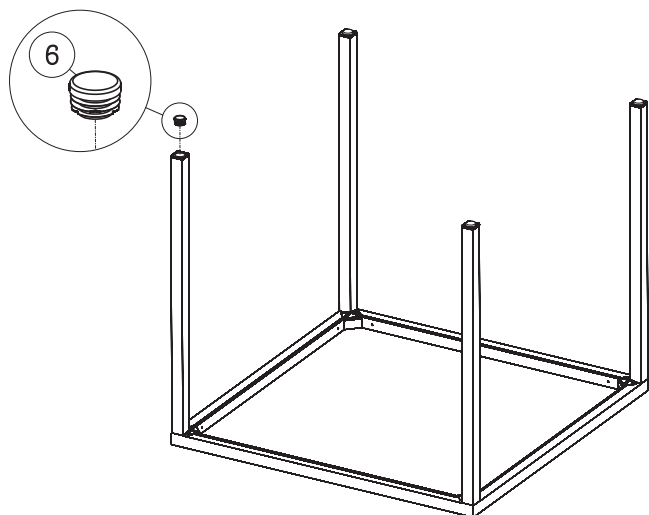
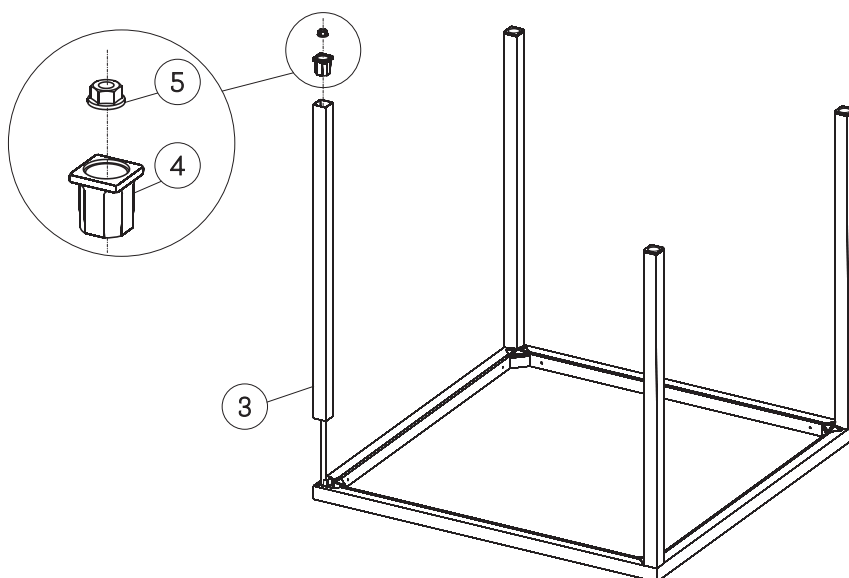

EN - Fix the glides (6).

IT - Montare i piedini (6).

DE - Die Gleiter (6) montieren.

FR - Monter les patins (6).

ES - Montar los tacos (6).

USE AND MAINTENANCE / USO E MANUTENZIONE / NUTZUNG UND WARTUNG / UTILISATION ET MAINTENANCE / USO Y MANTENIMIENTO

Steel / Acciaio / Stahl / Acier / Acero

EN - Clean using a microfibre cloth soaked in neutral soap or degreaser. For painted products use specific metal cleaners. Avoid granular detergents and solvents in general that could damage the surface. For chrome products avoid denatured alcohol and ammonia. Rinse with water. Always wipe dry after cleaning.

IT - Pulire utilizzando un panno in microfibra imbevuto di sapone neutro o sgrassatore. Per prodotti verniciati utilizzare detergenti specifici per metalli. Evitare detergenti granulari e solventi in generale che potrebbero rovinare la superficie. Per prodotti cromati evitare alcol denaturato ed ammoniaca. Risciacquare con acqua. Asciugare sempre dopo la pulizia.

DE - Reinigen Sie mit einem Mikrofasertuch, das mit neutraler Seife oder Entfettungsmittel getränkt ist. Verwenden Sie für lackierte Produkte spezielle Metallreiniger. Vermeiden Sie körnige Reinigungsmittel und Lösungsmittel im Allgemeinen, die die Oberfläche beschädigen könnten. Für verchromte Produkte vermeiden Sie denaturierten Alkohol und Ammoniak. Mit Wasser abspülen. Nach der Reinigung immer trocken wischen.

FR - Nettoyer à l'aide d'un chiffon microfibre imbibé de savon neutre ou de dégraissant. Pour les produits peints, utiliser des nettoyants spécifiques pour métaux. Évitez les détergents granuleux et les solvants en général qui pourraient endommager la surface. Pour les produits chromés, éviter l'alcool dénaturé et l'ammoniacque. Rincez à l'eau. Essayez toujours après le nettoyage.

ES - Limpiar con un paño de microfibra empapado en jabón neutro o desengrasante. Para los productos pintados, utilice limpiadores específicos para metales. Evite detergentes granulados y disolventes en general que puedan dañar la superficie. Para los productos cromados evite el alcohol desnaturalizado y el amoníaco. Aclarar con agua. Seque siempre con un paño después de la limpieza.