

Babila Comfort

2789

PEDRALI®

DESIGN

Odo Fioravanti

INSTRUCTIONS

Istruzioni - Gebrauchsanweisungen - Instructions - Instrucciones

EN - Carry out the assembly following the numerical sequence shown in the drawing.

IT - Eseguire il montaggio seguendo esattamente la sequenza numerica indicata nel disegno.

DE - Die Montage soll genau wie in der angegebenen numerischen Folge durchgeführt werden.

FR - Executer le montage en suivant exactement la séquence numérique indiquée dans le dessin.

ES - Hacer el montaje exactamente según la secuencia numérica del dibujo.

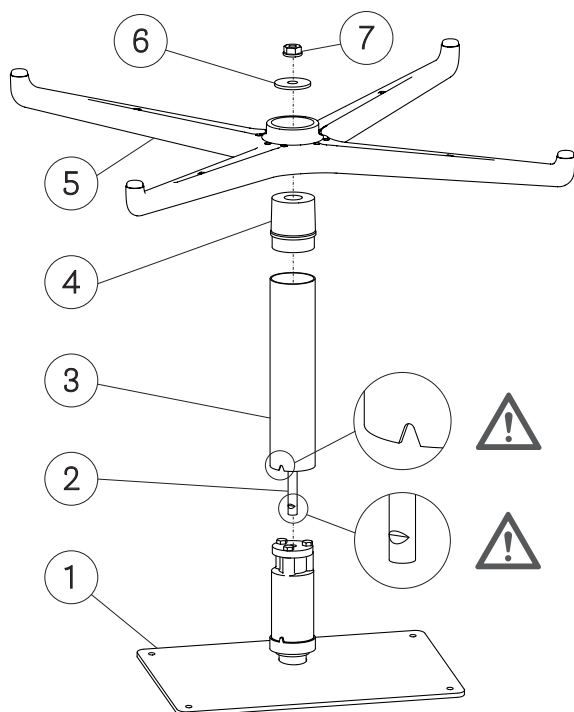

EN - Flattened side
IT - Lato schiacciatura
DE - Flache Seite
FR - Partie écrasée
ES - Lado aplastado

1) Plate / Piastra / Sitzplatte / Plaque / Disco

2) Threaded rod / Barra filettata / Gewindestange / Tige filettée / Varilla con rosca

3) Tube / Tubo / Rohr / Tube / Tubo

4) Bushing / Boccola / Führungsbuchse / Douille / Casquillo

5) Base / Base / Sockel / Socle / Base

6) Rondella / Washer / Unterlegscheibe / Rondelle / Arandela

7) Flanged Nut / Dado flangiato / Gewindemutter / Ecrou bridé / Tuerca con arandela

EN - Put the shell (8) onto the holes of the frame and make sure that you are putting it in the right inclination. Fix the screws (9).

IT - Posizionare la scocca (8) in corrispondenza dei fori del telaio, facendo attenzione alla corretta inclinazione. Fissare le viti (9).

DE - Die Schale (8) an den Löchern des Gestells positionieren und auf die richtige Neigung aufpassen. Die Schrauben (9) befestigen.

FR - Positionner la coque (8) en correspondance des trous de la structure, faisant attention à l'inclinaison. Fixer les vis (9).

ES - Posicionar la carcasa (8) en correspondencia de los agujeros del armazón poniendo atención en la correcta inclinación. Fijar los tornillos (9).

